



# CARRO MULTIFUNCIÓN

---

## CMU 8150



### MANUAL DE INSTRUCCIONES Y GARANTÍA











#### ATENCIÓN

Lea, entienda y siga todas las instrucciones de seguridad de este manual antes de usar esta herramienta. La imagen es sólo ilustrativa, el producto puede variar.

# ÍNDICE

|                               |   |
|-------------------------------|---|
| Información importante        | 3 |
| Introducción                  | 3 |
| Normas generales de seguridad | 3 |
| Instrucciones de ensamblado   | 3 |
| Especificaciones técnicas     | 4 |
| Despiece / Listado de partes  | 4 |

## SÍMBOLOS DE SEGURIDAD

|   |                             |   |                             |   |                                 |
|---|-----------------------------|---|-----------------------------|---|---------------------------------|
|  | Lea el manual de usuario    |  | Use guantes de seguridad    |  | Corriente directa               |
|  | Use protección ocular       |  | Símbolo de alerta seguridad |  | Velocidad en vacío              |
|  | Use protección auditiva     |  | Riesgo eléctrico            |  | Clase II                        |
|  | Use protección respiratoria | Hz  | Hertz                       |  | Terminales de conexión a tierra |
|  | Use casco de seguridad      | W   | Watts                       |  | Revoluciones por minuto         |
|  | Use botas de seguridad      | min.  | Minutos                     | V   | Voltios                         |
|   |                             |  | Corriente alterna           | A   | Amperes                         |

## RECICLADO DE PARTES

 **Protección del medio ambiente**  
 Separación de desechos: Este producto no debe desecharse con la basura doméstica normal. Si llega el momento de reemplazar su producto o este ha dejado de tener utilidad para usted, asegúrese de que se deseché por separado.

 La separación de desechos de productos usados y embalajes permite que los materiales puedan reciclarse y reutilizarse. La reutilización de materiales reciclados ayuda a evitar la contaminación medioambiental y reduce la demanda de materias primas.

## INTRODUCCIÓN

### **! ADVERTENCIA**

Lea y entienda todas las instrucciones. La falta de seguimiento de las instrucciones listadas abajo puede resultar en una descarga eléctrica, fuego y/o lesiones personales serias.

Su herramienta tiene muchas características que harán su trabajo más rápido y fácil. Seguridad, comodidad y confiabilidad fueron tenidas como prioridad para el diseño de esta herramienta, lo que hace más fácil su mantenimiento y operación.

### **GUARDE ESTAS INSTRUCCIONES**

## NORMAS GENERALES DE SEGURIDAD

1. No permita que los niños utilicen el carrito de jardín sin supervisión. No es un juguete.
2. Distribuya siempre la carga uniformemente sobre la superficie del carro.
3. No coloque ningún objeto encima de la valla. Baje los paneles laterales de la guía antes de cargar los objetos en el carrito.
4. No cargue el carro del jardín con más de 300kgs.
5. Si alguna de las piezas se daña, se rompe o se pierde, no utilice el carro hasta que se puedan obtener y montar piezas de repuesto.
6. No utilice objetos que puedan dañar los neumáticos o los tubos.
7. No infle los neumáticos a más de 30 psi.

### **! ADVERTENCIA**

Este aparato no se destina para utilizarse por personas (incluyendo niños), cuyas capacidades físicas, sensoriales o mentales sean diferentes o estén reducidas, o carezcan de experiencia o conocimiento, a menos que dichas personas reciban una supervisión o capacitación para el funcionamiento del aparato por una persona responsable de su seguridad.

Los niños deben supervisarse para asegurar que ellos no empleen los aparatos como juguete.

## INSTRUCCIONES DE ENSAMBLADO

Su carro de jardín requiere montaje. Tenga en cuenta todas las piezas y herramientas antes de comenzar el ensamblaje. Si faltan piezas, están dañadas, si tiene preguntas o necesita instrucciones adicionales, llame a su distribuidor.

### **Herramientas necesarias para el montaje:**

Destornillador plano de tamaño medio 6, 8 y una llave de extremo abierto de 12 mm y / o dos llaves medianas ajustables. Para un montaje más fácil recomendamos dos personas para montar este producto.

Utilice el cartón del empaque para evitar rayar o dañar el acabado.

Consulte el despiece y la lista de piezas durante el montaje.

1. Gire el carrito (1) boca abajo para que la parte inferior esté hacia arriba.
2. Ensamblar el soporte trasero con la base (1) mediante perno (8), arandela (10) y perno de bloqueo (12). Sujete el soporte del eje trasero a la parte posterior de la base y luego conecte el soporte izquierdo y derecho.

3. Fije la parte trasera del soporte del eje (4) con el soporte delantero por medio de la arandela (11) y el pasador (9).

4. Fijar las cuatro ruedas con los ejes mediante la arandela (11) y la chaveta (9), con el pasador curvado, con el vástago hacia fuera.

5. Coloque la manija de tracción (5) en la bola de plástico (14) en la parte delantera del soporte del eje (4) y fi jarla por el perno (13), la arandela (10) y la contratuerca (12).

6. Coloque la parte acabada hacia arriba para ensamblar el frente (3) y el lado (2) con el perno de la horquilla (7), dejar la valla en la posición vertical usando los pasadores.

**Nota:** no apriete completamente las tuercas, dado que deben ajustarse después de terminar el montaje de la cerca. Almacene el carro a cubierto o en interiores para evitar la corrosión.

## DESCRIPCIÓN DE LA HERRAMIENTA



## ESPECIFICACIONES TÉCNICAS

|                    |   |
|--------------------|---|
| CAPACIDAD DE CARGA | 150kg - 330,70lb                          |
| DIMENSIÓN CARRO    | 1117mm x 482mm x 965mm<br>44" x 19" x 38" |
| DIMENSIÓN RUEDAS   | 254 x 76,2mm - 10" x 3"                   |
| PESO               | 18,5kg - 40,78lb                          |

**CONTENIDO DE LA CAJA:**  
1 carro multifunción.



Origen China.

**FUNCIÓN:**  
Transporte de cualquier tipo de objetos.

## DESPIECE/LISTADO DE PARTES

- ① Base
- ② Lados
- ③ Frente
- ④ Eje del soporte
- ⑤ Manija del tirador
- ⑥ Rueda
- ⑦ Pasador de horquilla
- ⑧ Tornillo 8 x 14 mm
- ⑨ Pasador
- ⑩ Arandelas de 8 mm
- ⑪ Arandelas de 16 mm
- ⑫ Tuercas (8 mm.)
- ⑬ Perno de la empuñadura 8 x 58mm
- ⑭ Bola de dirección plástica

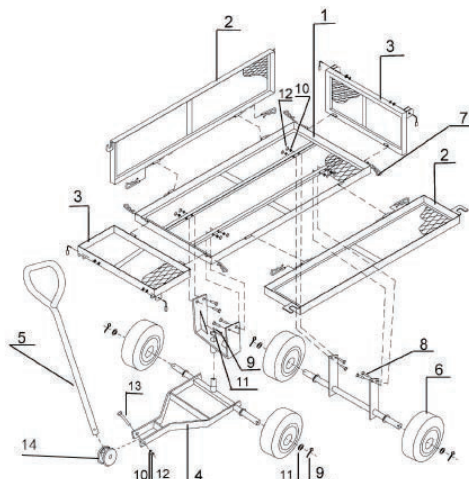







 **Gladiator**   
**PRO**